

# LAUNCH

## KATALOG PROIZVODA 2019

Profesionalne dijagnostike \* Dvostubne dizalice \* Četvorostubne dizalice \* Makazaste dizalice \* ATF zamena ulja



# X-431 EURO PRO 4

## PROFESIONALNA DIJAGNOSTIKA



X-431 EURO PRO 4, baziran na ANDROID sistemu, je nova auto-dijagnostika sa naprednim funkcijama razvijena od strane LAUNCH-a. Sadrži mnoštvo LAUNCH prednosti u auto-dijagnostici kao što su: Veliki izbor modela automobila, odlične funkcije testiranja, mnoštvo specijalnih funkcija kao i preciznost dobijenih rezultata. X-431 EURO PRO 4 predstavlja po prvi put „Inteligentnu dijagnostiku“ i „Cloud dijagnostiku“ koja omogućava dijagnostiku efikasnijom i preciznijom.

X-431 EURO PRO 4 pokriva većinu Evropskih, Azijskih i Američkih vozila i postiže dijagnostiku čak i određenih naprednih funkcija kod luksuznih modela kao što su Lamborghini, Ferrari, Masserati, itd. Postojeće dijagnostičke funkcije uključuju isčitavanje grešaka (DTC), brisanje grešaka, čitanje podatka u realnom vremenu, test aktuatora, adaptacije, funkcije resetovanja, mnogo programiranja i ostale specijalne funkcije.

Takođe, X-431 EURO PRO 4 poseduje vrlo praktično industrijsko kućište za maksimalnu zaštitu.

### Osobine:

- Obimne dijagnostičke funkcije za sve sisteme
- Dijagnostički program pokriva 77 svetskih proizvođača automobila
- Direktna prenos podataka sa standardnim vrednostima
- Napredne servisne i reset funkcije
- Dijagnostika kamiona uz dodatni HD modul
- Ažuriranje jednim klikom preko Wi-Fi konekcije
- Funkcija pretrage olakšava svakodnevno korišćenje
- Dijagnostika na daljinu



### Tehnički podaci:

Operativni sistem	ANDROID
CPU	1,4 GHz Quad-core (4 jezgra)
Ekran	10,1" IPS kapacitivni „touch“ ekran
Memorija (interna/SD)	16 Gb/128 Gb
Baterija	7000 mAh
Način komunikacije	Bluetooth / USB kabel (opciono)
Kamera	Zadnja 5 Mpix
Veličina	600 x 170 x 415 mm (D x V x Š)
Težina	8 kg



# X-431 EURO PRO

## PROFESIONALNA DIJAGNOSTIKA



X-431 EURO PRO je apsolutni HIT u Auto Dijagnostici. Kao i Euro Pro 4 model, baziran je na ANDROID operativnom sistemu. Nasleđuje sve prednosti LAUNCH-a u auto dijagnostici kao što su veliki izbor modela automobila, napredno testiranje, mnoštvo specijalnih funkcija, precizne rezultate testiranja kao i „Inteligentnu dijagnostiku“ i „Cloud dijagnostiku“.



### Osobine:

- Obimne dijagnostičke funkcije za sve sisteme
- Program pokriva 77 svetskih proizvođača automobila
- Direktni prenos podataka u realnom vremenu
- Napredne servisne i reset funkcije
- Ažuriranje jednim klikom preko Wi-Fi konekcije
- Funkcija pretrage olakšava svakodnevno korišćenje
- Dijagnostika na daljinu

### Tehnički podaci:

Operativni sistem	ANDROID
CPU	1,4 GHz Quad-core (4-jezgra)
Ekran	8" IPS kapacitivni „Touch“ ekran
Memorija (interna/SD)	16 GB / SD kartica do 128 GB
Baterija	4850 mAh
Način komunikacije	Bluetooth / USB kabel (opciono)
Kamera	Zadnja 5 Mpix

# CRReader Professional MOT II



CRP-MOT je višenamenski uređaj koji pruža kompletne OBD II/EOBD funkcije, 55 različitih potpunih programskih dijagnostika (čitanje i brisanje grešaka -DTC-, praćenje podataka uživo), kao i 11 servisnih funkcija pomoću Bluetooth dijagnostičke komunikacije. Idealna za službe održavanja kao i za privatnu upotrebu.

## Servisne funkcije:

- Reset kočnica, Reset ulja, SAS reset, Reset akumulatora, Reset senzora vazduha u kočionom sistemu, Automatsko „učenje“ elektro gasa, Reset senzora niskog pritiska u gumama (TPMS), DPF regulator goriva, „učenje“ brzina, IMMO, INJECTOR.

## Tehnički podaci:

Operativni sistem	ANDROID 7.0
CPU	1,3 GHz Quad-core (4 jezgra)
Ekran	7" IPS kapacitivni „touch“ ekran
Memorija (interna/SD)	16 Gb/32Gb
Baterija	3500 mAh
Način komunikacije	Bluetooth / GPS / Wi-Fi
Kamera	Zadnja

## Paket sadrži:

- CRP MOT II glavnu jedinicu (tablet sa futrolom)
- 16-pinski OBD II bluetooth adapter
- 5V – 1A strujni adapter
- Benz-38 konektor za dijagnozu spojeva
- BMW-20 integrisani konektor
- OBD adapter kutiju za povezivanje
- 16-pinski produžni kabel

## Tehnički podaci:

- Puna OBD II funkcija
- Snimanje podataka i ponovno puštanje
- Štampanje podataka (PC)
- Više jezička podrška
- Ažuriranje pomoću interneta
- Reset ulja
- Reset električne parking kočnice
- Reset sistema kontrole akumulatora
- Reset senzora ugla upravljača
- Reset senzora ABS kočionog sistema
- Reset senzora zaprljanosti Dizel goriva
- Programiranje indžektora
- Podešavanje protiv krađe
- Reset TPMS senzora
- Podešavanje dovoda goriva
- Podešavanje brzina AT menjača





X-431 PRO 4 / EURO TAB

Novi LAUNCH HD Box 3 je savršen dodatni modul za svakog X-431 PRO 4 ili EURO TAB korisnika. Pokriva komercijalna vozila (laka i kamionska), autobuse kao i teška (heavy-duty) komercijalna vozila od preko 25 proizvođača. LAUNCH platforma bazirana na ANDROID operativnom sistemu omogućava preciznu dijagnozu motora (ECU). komunikacija se vrši pomoću Bluetooth-a ili pomoću USB kabla na sistemima sa 12V ili 24V.

Zahvaljujući stalnom razvoju programa u Italiji, funkcije softvera se stalno unapređuju na što višji i konkurentiji nivo. Omogućava rad sa 24V elektronski kontrolisanim sistemima kao što su Evropski proizvođači vozila SCANIA, MAN, VOLVO, IVECO, DAF, Mercedes, RENAULT, ISUZU, HINO, HYUNDAI, BONLUCK, itd.

### Osobine:

- DAF
- Iveco
- MAN
- Mercedes-Benz
- Neoplan
- Renault
- Setra
- Scania
- Volvo
- Isuzu
- Mitsubishi Fuso
- Nissan
- Cummins
- Kenworth
- Freighliner
- Mack
- Dongfeng
- Hyndai



### Osobine:

- Veliki izbor kablova i priključaka (uključeno u isporuku)
- Stalno dostupna nadogradnja programa (internet)
- Komunikacija sa ABS sistemima BENDIX, DELPHI, KNORR i WABCO
- Prikazuje Diesel funkcije kao što su koptmresioni test cilindara, test indžektora i DPF regeneracije

### Tehnički podaci HD BOX 3

Radni napon	9V DC-36V DC
Test napon	DC 12V
Potrošnja	≤ 3 W
Način komunikacije	Bluetooth / Wi-Fi / USB
Temperatura (uslovi rada)	- 10° C ~ 55° C

# CAT-501S

## Uređaj za zamenu fluida i čišćenje Automatskih menjača



Bez aparata se zameni maksimalno oko 30-50% tečnosti jer nije moguće manuelnim putem izbaciti ulje koje je u mnogim kanalima, pločama, konverteru, itd. Kod manualnog punjenja automatskih menjača se izuzetno teško kontroliše prekomerno punjenje ili manjak tečnosti i lako možemo izazvati štetu na automatskom menjaču.

CAT - 501S može da završi kompletno ispiranje i zamenu tečnosti za 20 minuta u celom sistemu automatskog menjača! Zamenjena tečnost je  $\approx 100\%$ .

### Osobine:

- Potpuno Automatsko čišćenje i zamena ulja
- Podržava: polu-automatske, potpuno automatske menjače, čišćenje i punjenje ulja.
- Deterdžent je integrisan u CAT-501S.
- Vreme čišćenja i količina deterdženta se može odrediti u Meniju programa
- Tip ulja se može podešavati po gustini
- Praćenje pritiska ulja
- Praćenje temperature ulja
- Pražnjenje tankova je moguće bez njihovog uklanjanja
- Jedan klik za podešavanje kapaciteta čišćenja.
- Širok spektar pokrivenosti: ovaj proizvod ima funkcije automatskog čišćenja, zamenu i punjenje. Podržava ATF 94 i 96 , CVT , ATF VI, DSG i DCG i druge vrste ulja
- Aparat ima pozadinsko osvetljenje za kvalitet ulja
- Odabir jezika za vodeće radnje.
- USB i Serijski port za dopunjavanje baze podataka
- Termo printer
- Štampanje procedure i dodatnih podataka vozila
- Podrška: nudimo različite adaptere za razne brendove automobila u Evropi , SAD i Aziji .
- Veoma lak i jednostavan za rad i održavanje

### Tehnički podaci

Strujni priključak: 220V

Maksimalna potrošnja: 150 W

Merenje pritiska: do 13 Bara

Ulazno/izlazna creva: 2500 mm

Crevo za pražnjenje:

Standardno: 3000 mm

Opciono: 5000 mm

Rezervoar za tečnosti: 2 x 20 l

Greška prilikom promene:  $\pm 100$  ml

Prosečno vreme zamene: 2 l / min

Nivo buke: < 70 dB

Dimenzije: 590 x 700 x 1037 mm

Težina: 78 kg

### ATF Evropski set adaptera

- Adapteri
- Creva
- Uputstva za upotrebu



# BST-860



Novi BST-860 baterijski sistem testiranja sa ugrađenim štampačem pruža kompletno rešenje za testiranje 6V, 12V i 24V akumulatora kao i ostalih povezanih sistema i pružanje izveštaja korisniku.

Jezik:

Evropska konfiguracija A: Engleski, Nemački, Italijanski, Francuski, Poljski i Ruski

Evropska konfiguracija C: Rumunski, Bugarski, Srpski, Slovački, Češki i Mađarski

## Osobine:

- Široka primana na različitim tipovima vozila, akumulatora i sistema kalibracije
- Akumulator i strujno kolo mogu biti detektovani istovremeno
- Rezultat testiranja akumulatora je brz i precizan (oko 3 sekunde)
- Rezultat testiranja akumulatora sa „Good“ (dobar) ili „To replace“ (za zamenu)
- Inspekcijsko testiranje serije akumulatora
- Podržava funkciju automatske temperaturne kompenzacije
- Veliki ekran sa pozadinskim osvetljenjem
- Podržava više jezički meni programa
- Ugrađeni termo-štampač
- USB priključak za izvoz rezultata testiranja (PC)

## Tehnički podaci HD BOX 3

Ekran	LCD grafički ekran sa pozadinskim osvetljenjem (4 reda)
Test kabel	80 cm Standardni kabel sa kleštima
Radna temperatura	- 18° C ~ 50° C
Dimenzije	188 x 95 x 41 mm
Težina	450 g
Materijal izrade	ABS plastika otporna na kiselinu industrijskog dizajna pogodna za radionice

## Opseg testiranja:

- CCA 100 ~ 2000
- DIN 100 ~ 1400
- EN 100 ~ 2000
- IEC 100 ~ 1400
- SAE 100 ~ 2000
- JIS 26A17 ~ 245H52
- CA 100 ~ 2000
- MCA 100 ~ 2000
- BCI 100 ~ 2000
- GB 30 Ah ~ 200 Ah

## Za primenu na:

Automobilima, motorciklima, kosilicama i drugim baštenskim uređajima, grupu 31, komercijalnim vozilima 4D/8D

## Za tipove akumulatora:

6V, 12V i 24V akumulatora (Olovo-kiselina akumulatora, Gel akumulatora i AGM akumulatora).

# TLT-235 SBA

## elektro-hidraulična automatska dvostubna dizalica

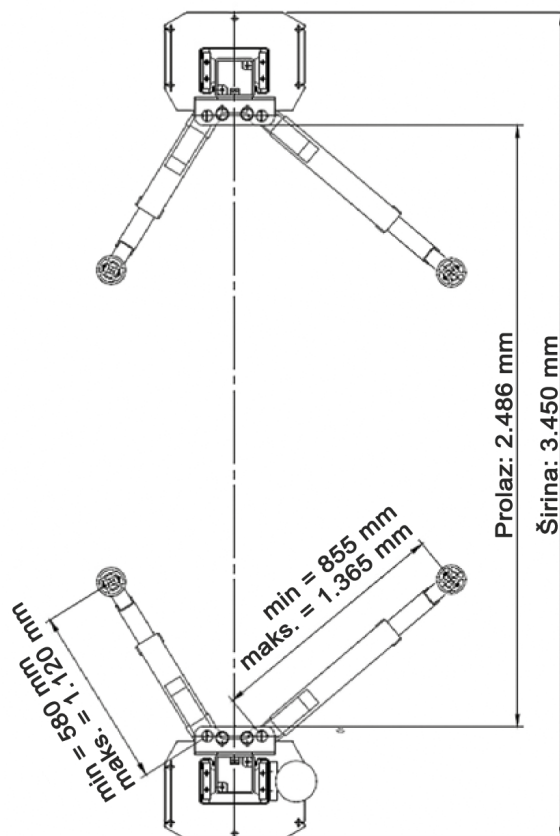

### Raspon ruku:

855 - 1.365 mm (dvosegmentne)  
580 - 1.120 mm (trosegmentne)



Hidraulična dvostubna dizalica sa podnom osnovom i nosivošću od 3,5 tone.

Dizajnirana na osnovu međunarodnog standarda i potvrđena sa CE sertifikatom

#### Elektronska kontrolna jedinica:

- Prekidač za hitan slučaj
- Podizanje/spuštanje
- Prekidač za otključavanje

#### Ruke (opciono)

- 800 - 1.100 mm
  - 980 - 1.570 mm
- \*ruke su dvosegmentne



#### Produžeci (opciono)

- 90 / 125 / 140 mm
- 3 dostupne veličine

### Osobine:

- Opremljena sa ventilom protiv pada pritiska za bezbedno spuštanje u slučaju pucanja creva
- Elektromehanički vertikalni-gornji prekidač: štiti vozilo od oštećenja prilikom podizanja
- Dve čelične sajle radi izjednačavanja sile
- CE-Stop funkcija za bezbedno spuštanje vozila
- Sistem stalne elektormagnetne kočnice

### Tehnički podaci:

Nosivost:	3.500 kg	Najniža visina:	110 mm
Visina:	2.860 mm	Dužina ruku:	855 - 1.365 mm
Širina:	3.420 mm		580 - 1.120 mm
Visina podizanja:	1.920 mm	Vreme podizanja:	50 s
		Snaga motora:	2,2 kW
		Napajanje:	380 V
		Kapacitet ulja:	10 l
		Težina:	620 kg



# TLT-240 SCA

## elektro-hidraulična automatska dvostubna dizalica



### Raspon ruku:

800 - 1.200 mm (dvosegmentne)

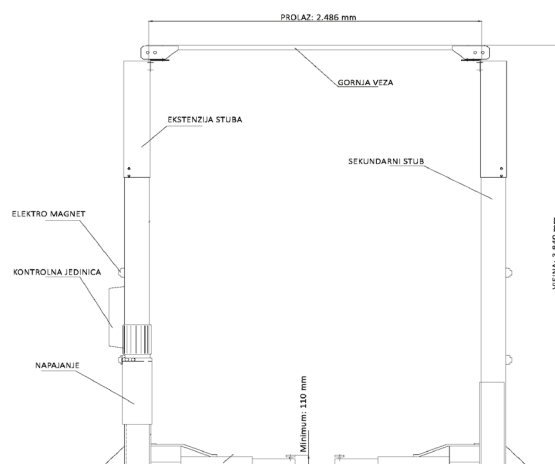
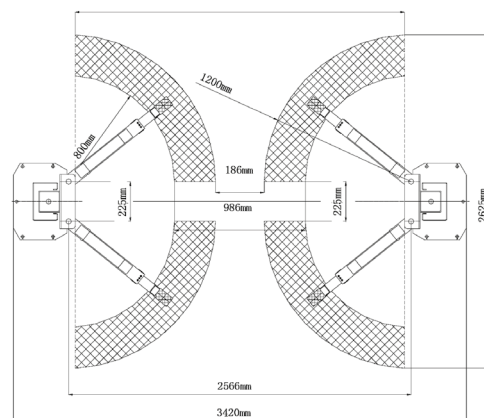

Hidraulična dvostubna dizalica sa gornjom vezom, nosivosti 4 tone i elektromagnetnim otključavanjem je odlična u podizanju SUV vozila, kombija i drugih vozila do 4 tone. Dizajnirana na osnovu međunarodnog standarda i potvrđena sa CE sertifikatom.



### Elektronska kontrolna jedinica:

- Prekidač za hitan slučaj
- Podizanje/spuštanje
- Prekidač za otključavanje

### Ruke (opciono)

- Dvosegmentne: 855-1365 mm
- Trosegmentne: 580-1120 mm
- Dvosegmentne: 980-1570 mm



### Produžeci (opciono)

- 90 / 125 / 140 mm
- 3 dostupne veličine

### Osobine:

- Opremljena sa ventilom protiv pada pritiska za bezbedno spuštanje u slučaju pucanja creva
- Elektromehanički vertikalni-gornji prekidač: štiti vozilo od oštećenja prilikom podizanja
- Dve čelične sajle radi izjednačavanja sile
- CE-Stop funkcija za bezbedno spuštanje vozila po CE standardu
- Sistem stalne elektromagnetne kočnice

### Tehnički podaci:

Nosivost:	4.000 kg	Visina podizanja: 1.920 mm	Snaga motora: 2,2 kW
Visina:	3.840 mm	Najniža visina: 110 mm	Napajanje: 380 V
Širina:	3.420 mm	Dužina ruku: 800 - 1.200 mm	Kapacitet ulja: 10 l
		Vreme podizanja: 50 s	Težina: 700 kg

# TLT-40 SCA

## elektro-hidraulična automatska dvostubna dizalica

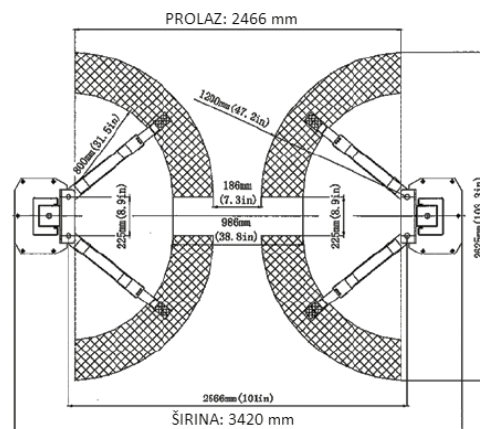

### Raspon ruku:

800 - 1.200 mm (dvosegmentne)



TLTE-40SCA je hidraulična dvostubna dizalica sa gornjom vezom i povećanom visinom od 4,8 m i nosivošću od 4 tone. Pogodna je za dizanje SUV vozila, kombija i drugih visokih vozila. Njena elektro kontrola i elektromagnetno otključavanje obezbeđuju lako rukovanje.

Dizajnirana na osnovu međunarodnog standarda i potvrđena sa CE sertifikatom.

#### Elektronska kontrolna jedinica:

- Prekidač za hitan slučaj
- Podizanje/spuštanje
- Prekidač za otključavanje

#### Ruke (opciono)

- Dvosegmentne: 855-1365 mm
- Trosegmentne: 580-1120 mm
- Dvosegmentne: 980-1570 mm



#### Prođužeci (opciono)

- 90 / 125 / 140 mm
- 3 dostupne veličine

### Osobine:

- Opremljena sa ventilom protiv pada pritiska za bezbedno spuštanje u slučaju pucanja creva
- Elektromehanički vertikalni-gornji prekidač: štiti vozilo od oštećenja prilikom podizanja
- Dve čelične sajle radi izjednačavanja sile
- CE-Stop funkcija za bezbedno spuštanje vozila po CE standardu
- Sistem stalne elektromagnetne kočnice

### Tehnički podaci:

Nosivost:	4.000 kg	Visina podizanja:	1.920 mm	Snaga motora:	2,2 kW
Visina:	4.840 mm	Najniža visina:	110 mm	Napajanje:	380 V
Širina:	3.420 mm	Dužina ruku:	800 - 1.200 mm	Kapacitet ulja:	10 l
		Vreme podizanja:	50 s	Težina:	960 kg

# TLT-250 AT(C)

## elektro-hidraulična dvostubna dizalica

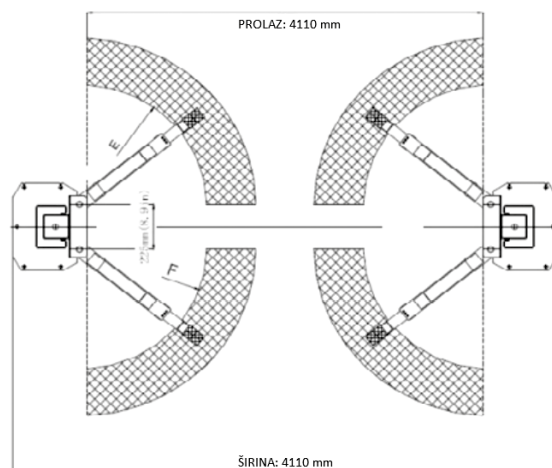

### Raspon ruku:

950 - 1.800 mm (trosegmentne)

Hidraulična dvostubna dizalica sa gornjom vezom, nosivosti 5 tona i trosegmentnim teleskopskim rukama je odlična u podizanju raznih velikih SUV vozila, kombija kao i drugih širokih vozila. Dizajnirana na osnovu međunarodnog standarda i potvrđena sa CE sertifikatom.



**Gumena zaštita vrata i lanca industrijskog kvaliteta otporna na ulja i masti**

### Ruke u paketu:

- Trosegmentne: 950-1800 mm



### Produžeci (opciono)

- 90 / 125 / 140 mm
- 3 dostupne veličine

### Osobine:

- Opremljena sa ventilom protiv pada pritiska za bezbedno spuštanje u slučaju pucanja creva
- Elektromehanički vertikalni-gornji prekidač: štiti vozilo od oštećenja prilikom podizanja
- Dve čelične sajle radi izjednačavanja sile
- Manualno otključavanje

### Tehnički podaci:

Nosivost:	5.000 kg	Visina podizanja: 1.920 mm	Snaga motora: 3 kW
Visina:	4.810 mm	Najniža visina: 110 mm	Napajanje: 380 V
Širina:	4.110 mm	Dužina ruku: 950 - 1.800 mm	Kapacitet ulja: 10 l
		Vreme podizanja: 50 s	Težina: 960 kg

# TLT-440 W

## hidraulična četvorostubna dizalica nosivosti 4 tone



Hidraulična četvorostubna dizalica nosivosti 4 tone sa primenom u podizanju raznih vozila u garažama i radionicama. Ova dizalica je opremljena dodatnom makazastom dizalicom (nosivosti 2 tone) kao i kliznim i okretnim pločama za reglažu trapa

Dizajnirana na osnovu međunarodnog standarda i potvrđena sa CE sertifikatom.

Primena u profesionalnoj reglaži trapa.

### Osobine:

- Podesiv razmak između nosača u tri pozicije: 1445-1595 mm
- Zaštita od preopterećenja, od prenapona, kao i zaštita od pucanja kabla
- Bezbedno zaključavanje na kompletnoj visini podizanja kao i zaštita od pucanja cevi
- Opremljena sa ventilom protiv pada pritiska za bezbedno spuštanje u slučaju pucanja creva i zaštitu osnove
- Elektromehanički vertikalni-gornji prekidač: štiti vozilo od oštećenja prilikom podizanja
- Četiri čelične sajle za izjednačavanje sile
- Zaštita od klizanja vozila sa dizalice

### Tehnički podaci:

Nosivost: 4.000 kg  
Visina: 2.172 mm  
Širina: 3.440 mm

Visina podizanja: 1.900 mm  
Najniža visina: 170 mm  
Dužina staze: 4.555 mm  
Vreme podizanja: 60 s

Snaga motora: 2,2 kW  
Napajanje: 380 V  
Kapacitet ulja: 12 l  
Težina: 1.550 kg

# TLT-455 W

## hidraulična četvorostubna dizalica nosivosti 5,5 tona



Hidraulična četvorostubna dizalica nosivosti 5,5 tona sa primenom u podizanju raznih vozila u garažama i radionicama. Ova dizalica je opremljena dodatnom makazastom dizalicom (nosivosti 2 tone) kao i kliznim i okretnim pločama za reglažu trapa

Dizajnirana na osnovu međunarodnog standarda i potvrđena sa CE sertifikatom.

Primena u profesionalnoj reglaži trapa.

### Osobine:

- Podesiv razmak između nosača u tri pozicije: 1445-1595 mm
- Zaštita od preopterećenja, od prenapona, kao i zaštita od pucanja kabla
- Bezbedno zaključavanje na kompletnoj visini podizanja kao i zaštita od pucanja cevi
- Opremljena sa ventilom protiv pada pritiska za bezbedno spuštanje u slučaju pucanja creva i zaštitu osnove
- Elektromehanički vertikalni-gornji prekidač: štiti vozilo od oštećenja prilikom podizanja
- Četiri čelične sajle za izjednačavanje sile
- Zaštita od klizanja vozila sa dizalice

### Tehnički podaci:

Nosivost:	5.500 kg	Visina podizanja: 1.900 mm	Najniža visina: 245 mm	Snaga motora: 2,2 kW
Visina:	2.172 mm	Dužina staze: 5.600 mm	Vreme podizanja: 75 s	Napajanje: 380 V
Širina:	3.445 mm			Kapacitet ulja: 12 l
				Težina: 1.800 kg

## TLT-632 AF

### hidraulična makazasta dizalica



Makazasta dizalica nosivosti 3,2 tone je dizajnirana za postavljanje na ravne površine i može da podže gotovo sve vrste putničkih automobila i kombija. Ultra tanka konstrukcija od 110 mm omogućava podizanje sportskih automobila i nisko-profilnih vozila.

Dizajnirana na osnovu međunarodnih standarda CE sertifikat kvaliteta, ISO 9001:2000 garancija kvaliteta

Opremljena sa elektro kontrolnom jedinicom za lako upravljanje podizanja i spuštanja i ugrađenim prekidačem za slučaj opasnosti.

## TLT-330 A

### hidraulična makazasta dizalica



Srednje visinska makazasta dizalica nosivosti 3 tone je dizajnirana za postavljanje na ravne površine i može da podže gotovo sve vrste putničkih automobila i kombija. Ultra tanka konstrukcija od 105 mm omogućava podizanje sportskih automobila i nisko-profilnih vozila.

Dizajnirana na osnovu međunarodnih standarda CE sertifikat kvaliteta, ISO 9001:2000 garancija kvaliteta

Opremljena sa elektro kontrolnom jedinicom za lako upravljanje podizanja i spuštanja i ugrađenim prekidačem za slučaj opasnosti.

#### Osobine:

- Nije potrebna ugradnja u noseću osnovu
- Hidraulični sistem bezbedno podiže vozila do 3200 kg
- Podizanje nisko-profilnih vozila
- Automatsko aktiviranje bezbednosne kočnice tokom celokupne visine podizanja, lako otključavanje pomoću pneumatike
- Bezbednosni gornji-vertikalni prekidač: štiti vozilo od oštećenja tokom podizanja
- Samo-podmazujući ležajevi pružaju dug radni vek
- Isporučuje se sa elektro kontrolnom jedinicom

#### Tehnički podaci:

Nosivost:	3.200 kg	Vreme podizanja:	60 s
Visina dizanja:	1.990 mm	Snaga motora:	2,2 kW
Najniža visina:	110 mm	Napajanje:	380 V
		Težina:	820 kg

#### Tehnički podaci:

Nosivost:	3.000 kg	Vreme podizanja:	60 s
Visina dizanja:	960 mm	Snaga motora:	2,2 kW
Najniža visina:	105 mm	Napajanje:	380 V
		Težina:	600 kg

# TLT-855 A

## hidraulična makazasta dizalica



### Osobine:

- Nisko-profilna dizalica sa konstrukcijom bez točkica za ugradnju na noseću podlogu
- Bezbedno nisko-naponsko kontrolno kolo (24 V)
- Odlična sinhronizacija i precizni nivo usaglašenosti
- Pozicija okretne ploče se može podešavati kako bi odgovaralo raznim tipovima vozila
- Pouzdana i stabilna
- Sa kliznom pločom za ravnjanje
- Centralna makazasta platformaska dizalica sa dvostrukim produžetkom, za veću fleksibilnost rada

### Tehnički podaci:

Nosivost:	5.500 kg	Dodatno dizanje:	450 mm
Visina dizanja:	1.860 mm	Snaga motora:	3 kW
Najniža visina:	220 mm	Napajanje:	380 V
		Komprimovani vazduh:	4 -6 bara

# LAUNCH

LAUNCH Europe GmbH je kompanija za proizvodnju inovativne opreme za auto servise sa sedištem u Kelnu (Nemačka).

Glavna filijala LAUNCH Tech Co. Ltd je osnovana 1992. godine i danas je vodeći svetski proizvođač opreme za auto servise.

LAUNCH je lider u svetu sa razvojem i distribucijom naprednih dijagnostičkih sistema. Naša proizvodna grana X-431 definiše nov standard u auto-dijagnostici. Čak i balansiranje pneumatika, dizalica, opreme za održavanje i mnogi drugi proizvodi koji se koriste u svakodnevnom radu u servisima sa mogu pronaći u našoj širokoj proizvodnoj ponudi.

Pored podrške u prodaji i orijentaciji ka krajnjem korisniku u našem centru u Nemačkoj se svakodnevno stvaraju nove tehnologije.

LAUNCH trenutno ima poslovnice u Evropi, Aziji, Severnoj Americi, Centralnoj i Južnoj Americi kao i na Bliskom Istoku.

LAUNCH mrežu čine 400 distributera u preko 100 zemalja.

**LAUNCH Europe GmbH**  
Heinrich-Hertz-Str. 10, 50170 Kerpen  
+49 (0) 2273 / 98 75-0  
+49 (0) 2273 / 98 75-33  
info@launch-europe.de  
www.launch-europe.de  
www.facebook.com/launcheurope  
www.twitter.com/launcheurope

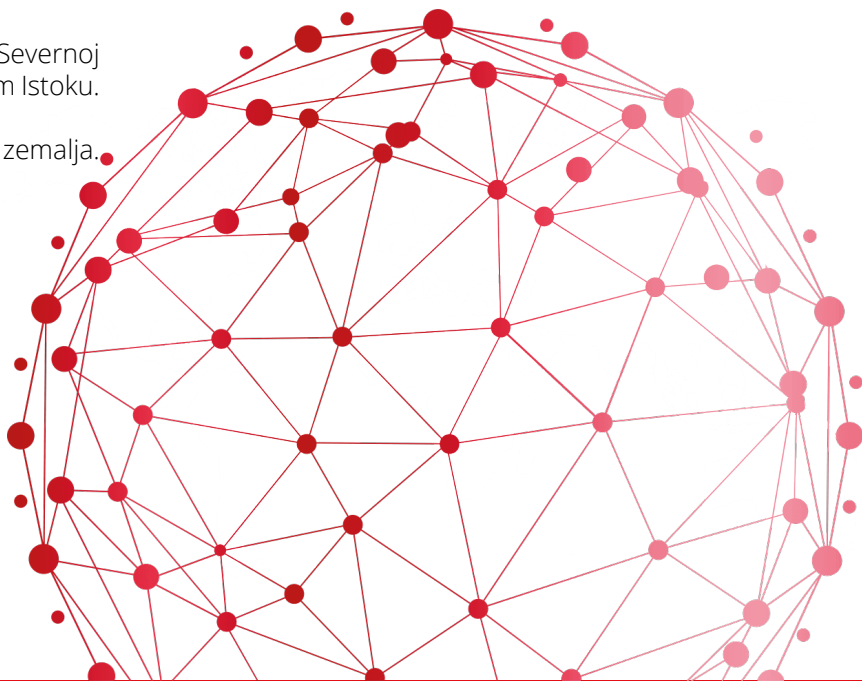

## DISTRIBUTER:

ALATI - MNS DOO  
Privrednikova 8A  
21 000 Novi Sad  
+381 60 0414 587  
alatimns1@gmail.com

